

情報工学

2023年度後期 第4回 [11月8日]

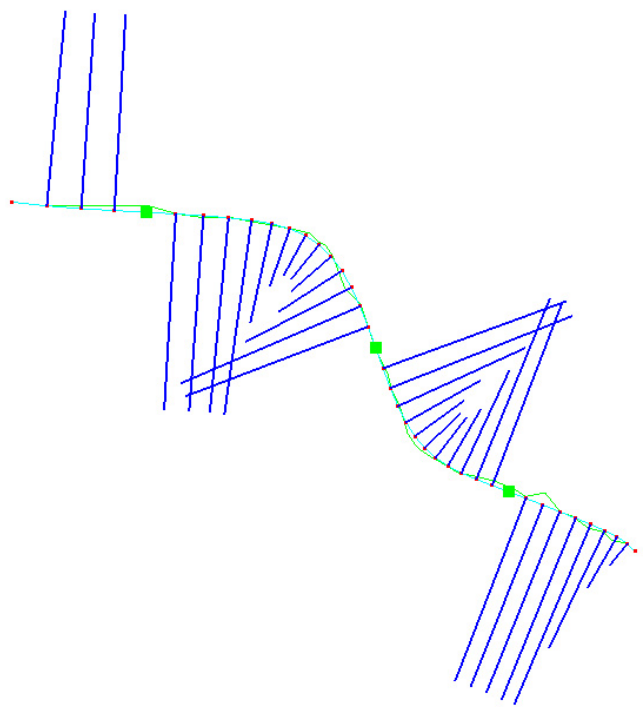

静岡大学

工学研究科機械工学専攻
ロボット・計測情報講座
創造科学技術大学院
情報科学専攻

三浦 憲二郎

ローカル座標系による移動

グローバル座標を用いた回転 : (1,0) 周りの 90 度の回転

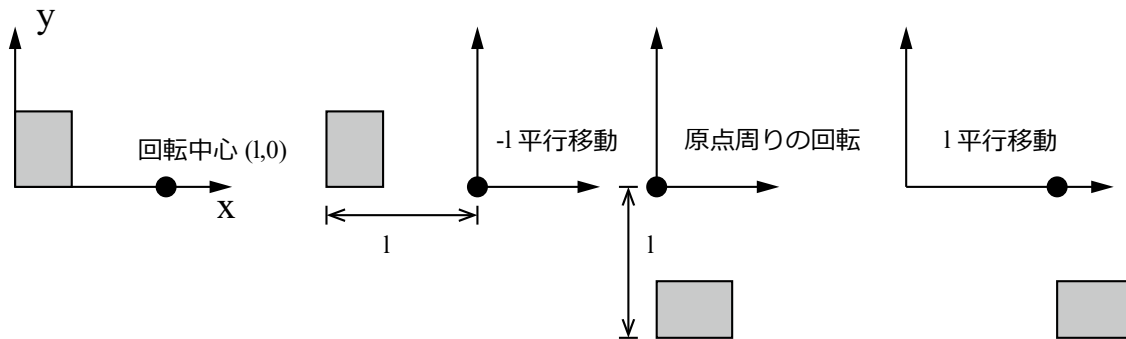

ローカル座標を用いた回転 : (1,0) 周りの 90 度の回転

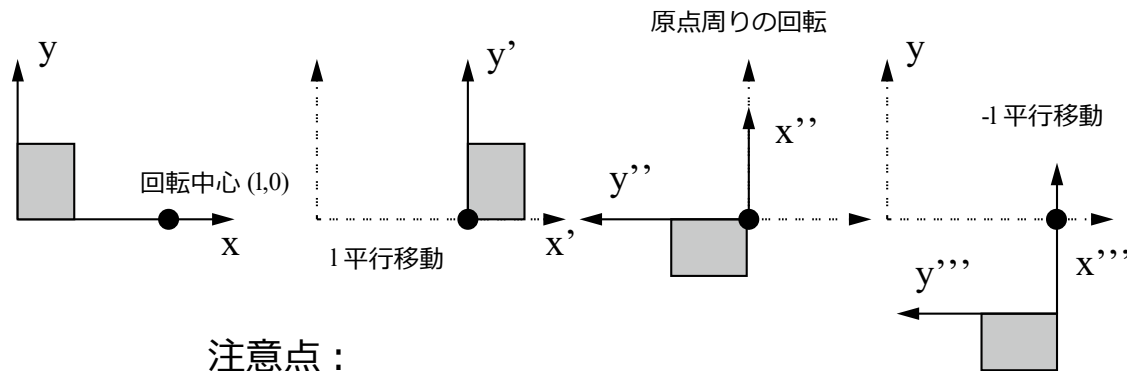

注意点 :

グローバル座標での行列の積の順序を
ローカル座標を用いる場合は反転する.

講義アウトライン [11月8日]

- ビジュアル情報処理

 - 1.3.4 投影変換

 - 1.3.5 いろいろな座標系と変換

- OpenGL

 - 投影変換

 - 曲線の描画

 - トロコイド(外トロコイドと内トロコイド)

頂点変換の手順

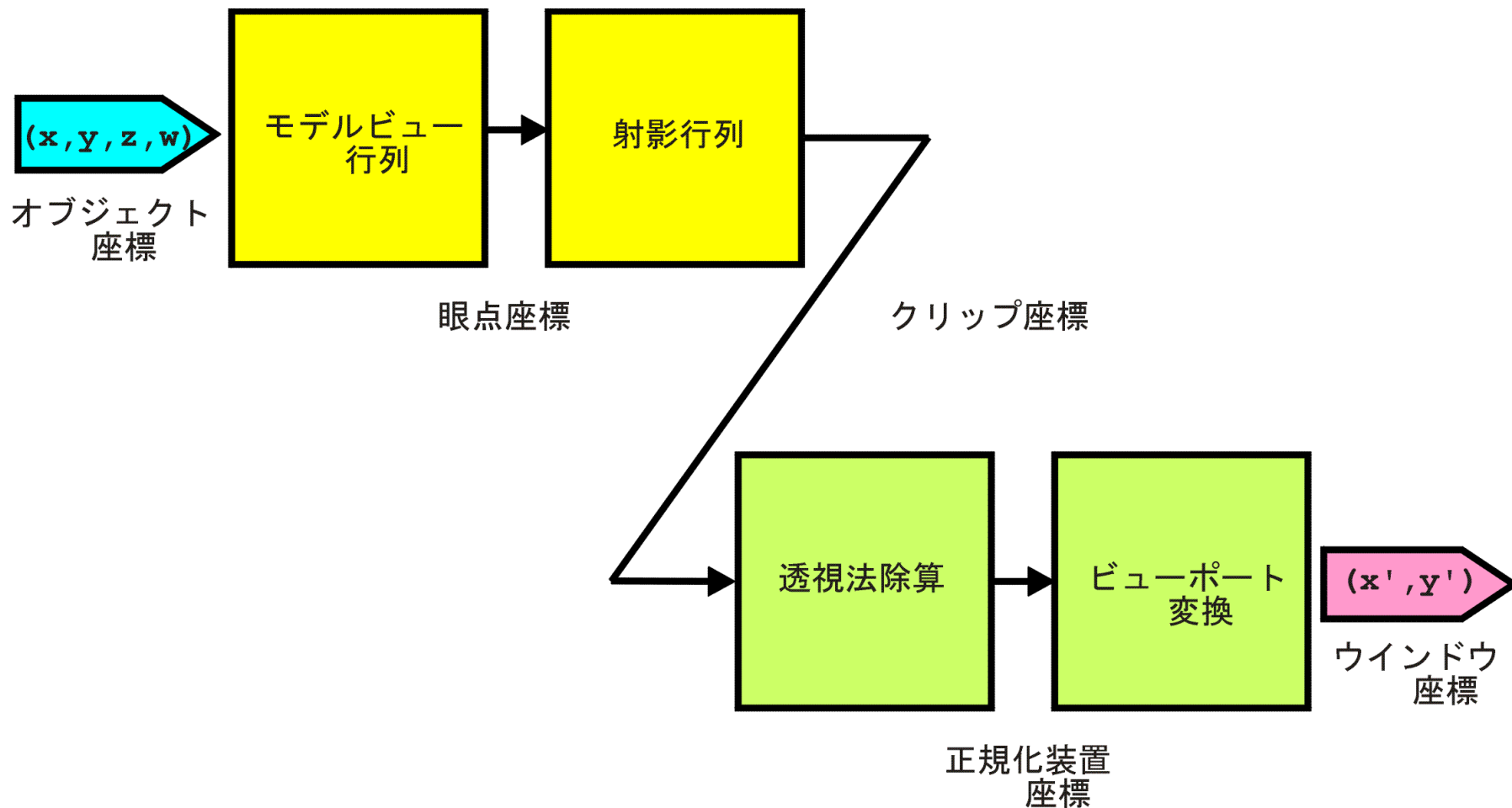

射影変換の種類

3D図形をそのままの形で2Dディスプレイに表示することはできない。

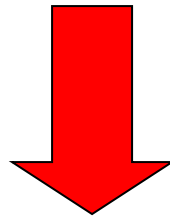

3D図形を2D図形に変換 **射影変換**

「正射影変換 (orthographic projection)」

「透視変換 (perspective projection)」

正射影変換と透視変換

「正射影変換 (orthographic projection)」

1. 無限の位置から立体を見た場合に相当する射影変換
2. 視点と図形との相対的な位置関係とは無関係

「透視変換 (perspective projection)」

1. 視点から図形が離れれば離れるほど小さく変換
2. 見える領域(視体積)がピラミッド型

正射影変換を表す行列

簡単な例として、 xy 平面への正射影する。この場合、視点は z 軸上のどの位置にあっても(どの位置から図形を見ても)同じように射影され(見れ)る。

変換行列 T

$$T = \begin{bmatrix} 1 & 0 & 0 & 0 \\ 0 & 1 & 0 & 0 \\ 0 & 0 & 0 & 0 \\ 0 & 0 & 0 & 1 \end{bmatrix}$$

正射影変換:glOrtho()

コマンド **glOrtho()**

void

glOrtho(GLdouble *left*, GLdouble *right*,
GLdouble *bottom*, GLdouble *top*,
GLdouble *near*, GLdouble *far*)

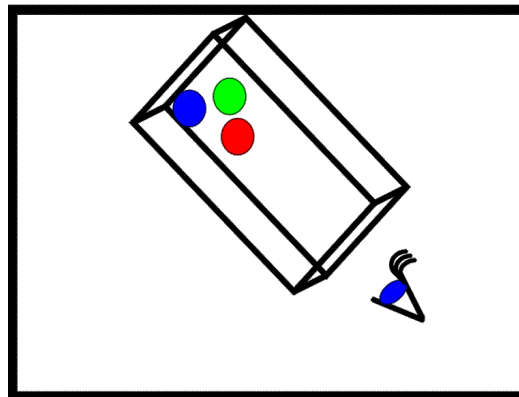
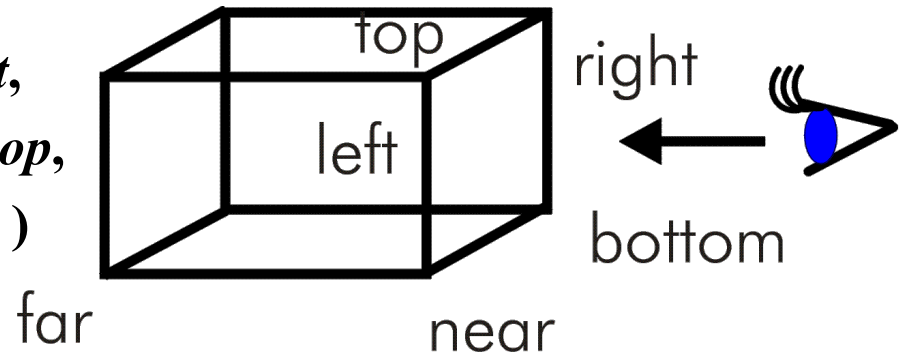

視体積の位置

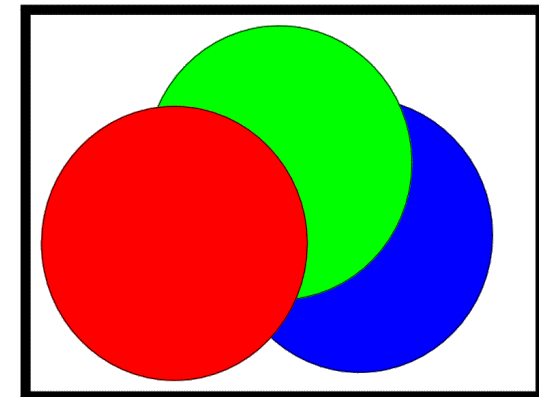

視点からの図

透視変換の計算

視点 $V=(0,0,k)$

$$\frac{x'}{k} = \frac{x}{-z+k}$$

$$x' = \frac{x}{1 - \frac{z}{k}}$$

$$y' = \frac{y}{1 - \frac{z}{k}}$$

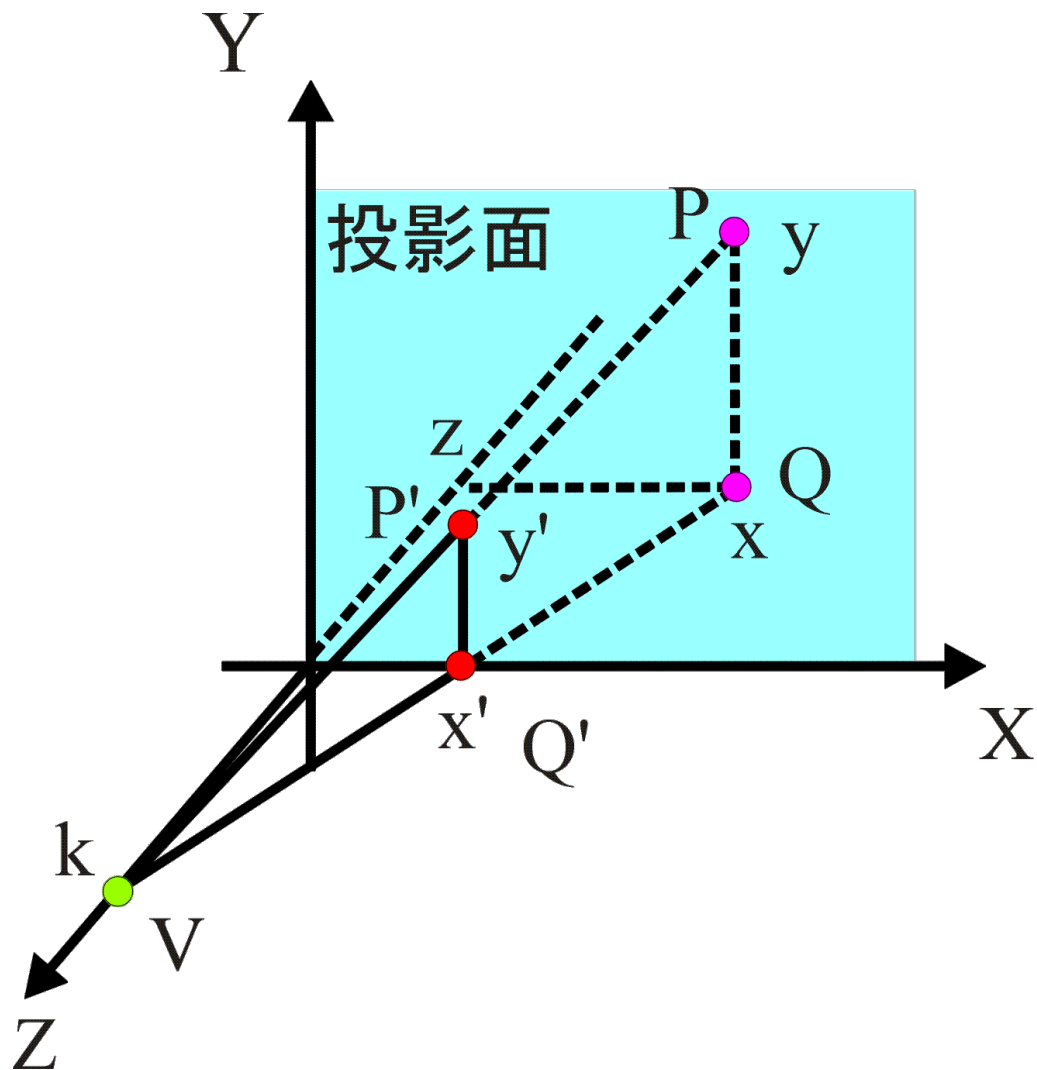

透視変換を表す行列

視点 $V=(0,0,k)$

$$\frac{x'}{k} = \frac{x}{-z+k}$$

$$x' = \frac{x}{1 - \frac{z}{k}}$$

$$y' = \frac{y}{1 - \frac{z}{k}}$$

$$T = \begin{bmatrix} 1 & 0 & 0 & 0 \\ 0 & 1 & 0 & 0 \\ 0 & 0 & 0 & 0 \\ 0 & 0 & -\frac{1}{k} & 1 \end{bmatrix}$$

透視変換:glFrustum()

コマンド **glFrustum()**

void

`glFrustum(GLdouble left, GLdouble right,
GLdouble bottom, GLdouble top,
GLdouble near, GLdouble far)`

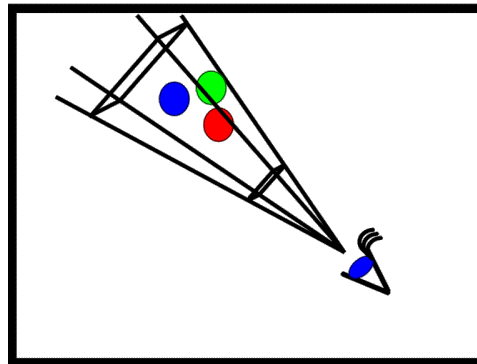
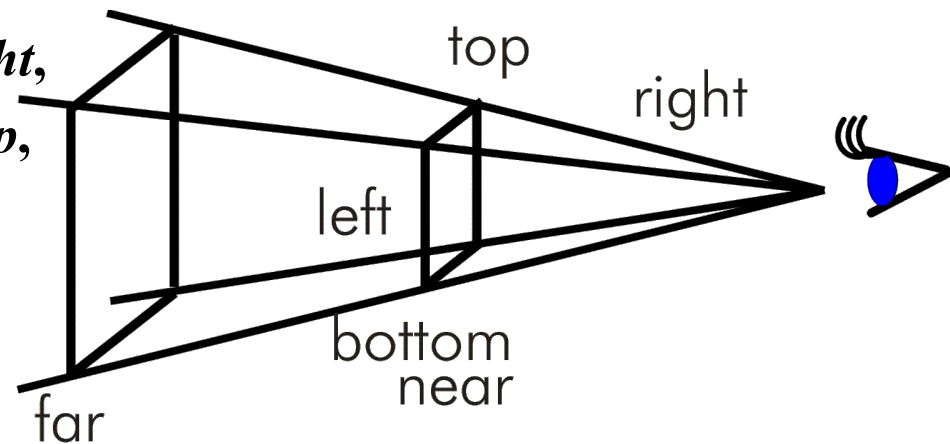

視体積の位置

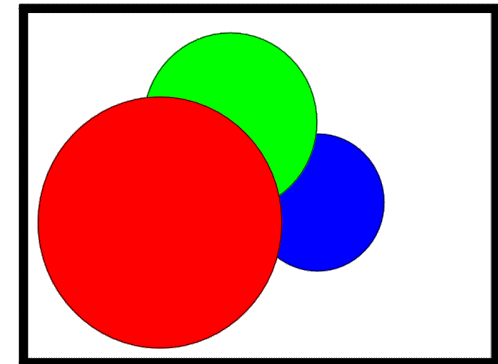

視点からの図

透視変換: gluPerspective()

コマンド **gluPerspective()**

void

gluPerspective(GLdouble *fovy*,
GLdouble *aspect*,
GLdouble *near*, GLdouble *far*)

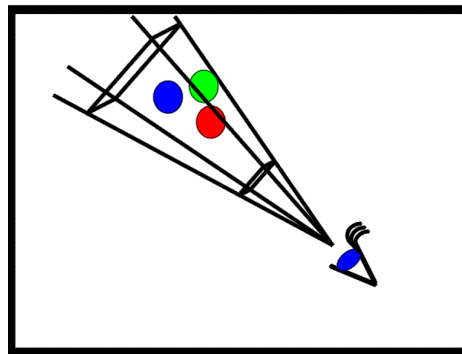
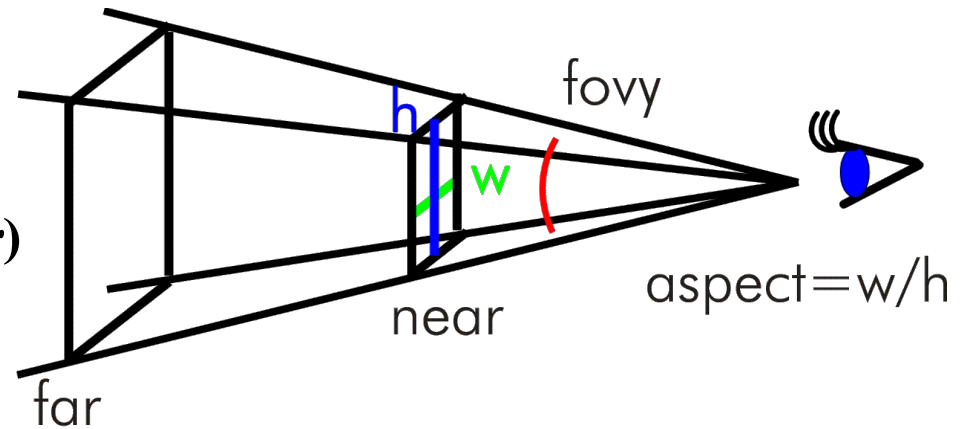

視体積の位置

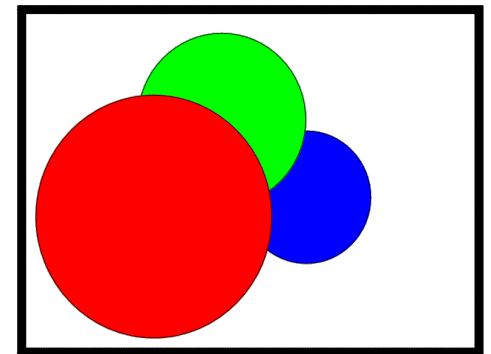

視点からの図

視界変換:gluLookAt()

コマンド **gluLookAt()**

void

`gluLookAt(GLdouble eyex, GLdouble eyey, GLdouble eyez,
GLdouble centerx, GLdouble centery, GLdouble centerz,
GLdouble upx, GLdouble upy, GLdouble upz)`

注意:モデルビュー行列
を変更する.

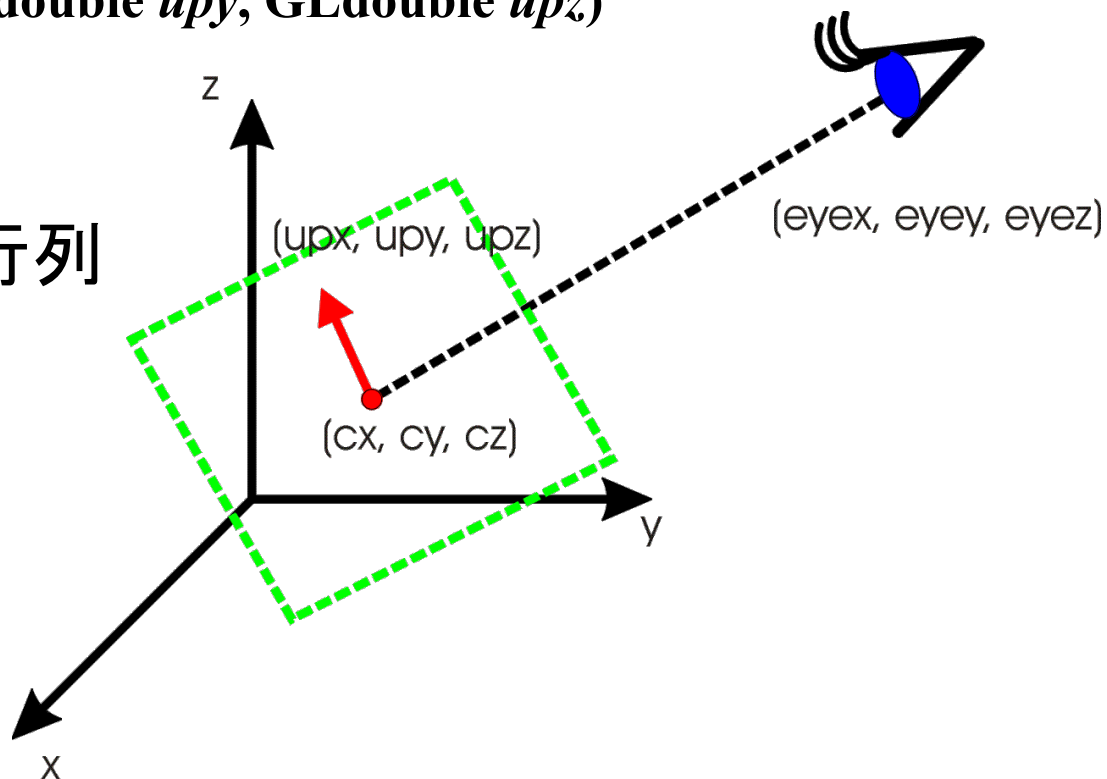

ビューポート変換

コマンド **glViewport()**

void

`glViewport(GLint x, GLint y, GLsizei width, GLsizei height)`

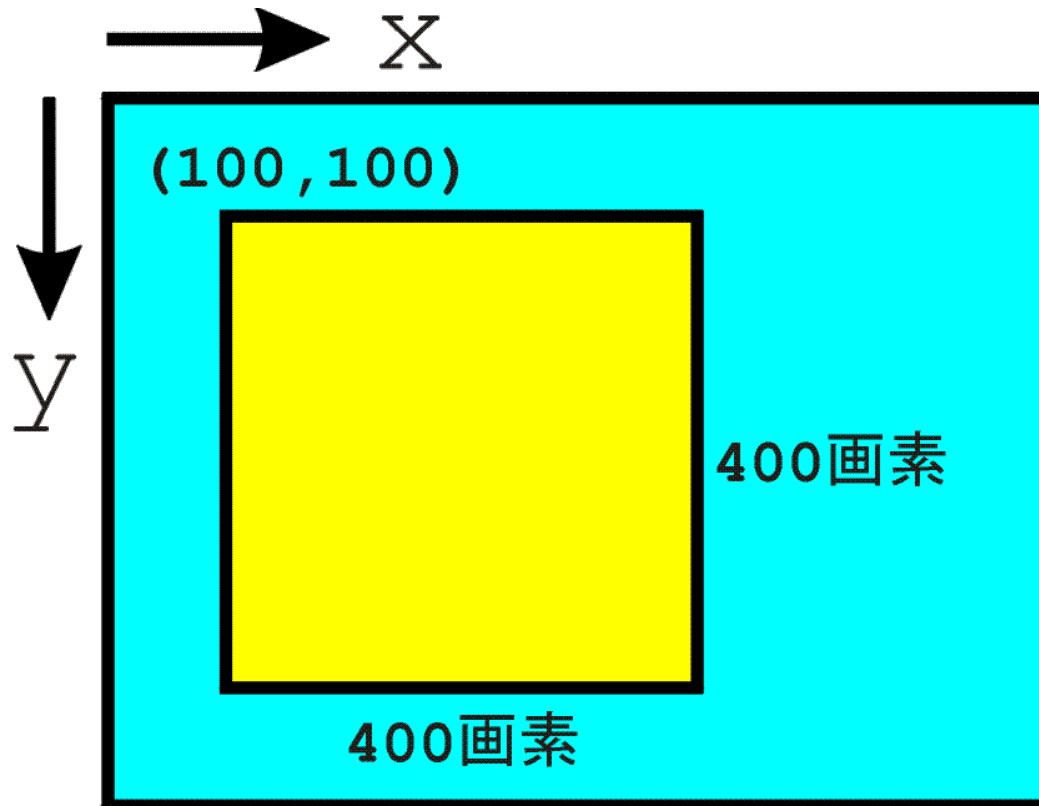

ウィンドウサイズの変更

```
int
void ourReshape(int width, int height)
{
    glViewport(0, 0, width, height);
    glMatrixMode(GL_PROJECTION);
    glLoadIdentity();
    gluPerspective(30.0,
                  (GLfloat)width / (GLfloat)height,
                  10.0, 1000.0);
}
```

C言語の基本的な知識と用語

#defineとは？

【説明】 defineは文字列の置き換えを行う。次のような書式になる。

```
#define 文字列1 文字列2
```

たとえば、次のように定義する。

```
#define SIZE 500
```

こうするとプログラム中の“SIZE”という文字はコンパイルの時に“500”という数値に置き換わる。たとえば以下のように用いる。

```
#define SIZE 500
```

```
int a;
```

```
a = SIZE + 50;
```

こうすると、aには550が入る。一般にdefineで定義される名前(上の例ではSIZE)は普通の変数と区別するために大文字で書くのが慣例である。

C言語の解説

- 変数 - その2 (小数)
- 変数 - その3 (グローバル変数)
- 算術演算子 - その1 (+ - * / %)
- 数学関数 (`sin` , `cos`)
- 算術演算子 - その2 (優先順位と結合規則)

変数 - その2(小数)

【説明】

データ(数値)を記憶しておく箱を変数と言う。変数は使用する前に保持するデータの型を指定して宣言しなければならない。すでに整数を保存するデータ型として `int` を学んだが、小数を保存するデータ型として

`float`、`double`

というデータ型がある。C言語では小数のデータ型のことを「浮動小数点型」と呼んでいる。`float`と`double`の違いは小数を保存するサイズで`double`の方がより多くの桁数を保持できる。絶対的なサイズ(何桁までデータを保持するか)は処理系に依存する。

【用例】

```
double x; /* double型の変数 x を宣言する。*/  
x = 0.05; /* 変数に値を代入する。          */
```

変数 - その3 (グローバル変数)

【説明】

Cでは関数の内部で宣言した変数は、その関数の中だけで有効である。逆に言えばある関数から、別の関数の内部で宣言されている変数をつかうことはできない。このような変数の機能はローカル (局所的) なのでこれを「**ローカル変数**」と呼んでいる。

それに対してどの関数からでも使うことのできる変数を「**グローバル変数**」と呼んでいる。グローバル変数は関数の外で定義される。

変数 その3(グローバル変数)

ローカル変数は特定関数の内部でしか使うことができない。このことは逆に言うと、他の関数の内部で同じ名前の変数を使っても衝突が起きない。下の例では、functionという関数とmain関数の中で変数 a を定義しているが、この2つの変数 a は全く関係のない独立した変数として働く。

```
#include<stdio.h>

int g;

function() {
    int a;      /* g も有効 */
}

main() {
    int a, b;   /* g も有効 */
}
```

算術演算子 – その1 (+ - * /)

【説明】

演算子	説明	例
+	正符号	$a = +b;$
-	負符号	$a = -b;$
+	加算(足し算)	$a = b + c;$
-	減算(引き算)	$a = b - c;$
*	乗算(かけ算)	$a = b * c;$
/	除算(割り算)	$a = b / c;$
%	余り	$a = b \% c;$

算術演算子は数値を計算する。結果として数値を得る。整数除算を行うと余りは切り捨てられる。また整数に対して % 演算子を使うと余りを求めることができる。0で除算すると結果は不定になる。

算術演算子 – その1 (+ - * /)

【用例】

```
int a, b, c;
double d, e, f;
b = 5; c = 3;
e = 5.0; f = 3.0;

a = b + c; /* a = 8      */
a = b - c; /* a = 2      */
a = b * c; /* a = 15     */
a = b / c; /* a = 1       */
d = e / f; /* d = 1.6666... */
a = b % c; /* a = 2         */
```

数学関数 (cos sin)

【説明】

Cにはさまざまな数学関数を用意されているが、ここでは `sin` と `cos` について説明する。

`sin` は引数にラジアン値を与えると、サイン値 (正弦値) を返す。

`cos` は同様にコサイン値 (余弦値) を返す。

引数が度数ではなくラジアン値であることに注意する。ラジアン、`sin`、`cos` については高校の数学の教科書を参照して思い出す。簡単に書くと、

180度は $3.14159\dots$ (π)ラジアン

360度は $6.28318\dots$ (2π)ラジアン

数学関数 (cos sin)

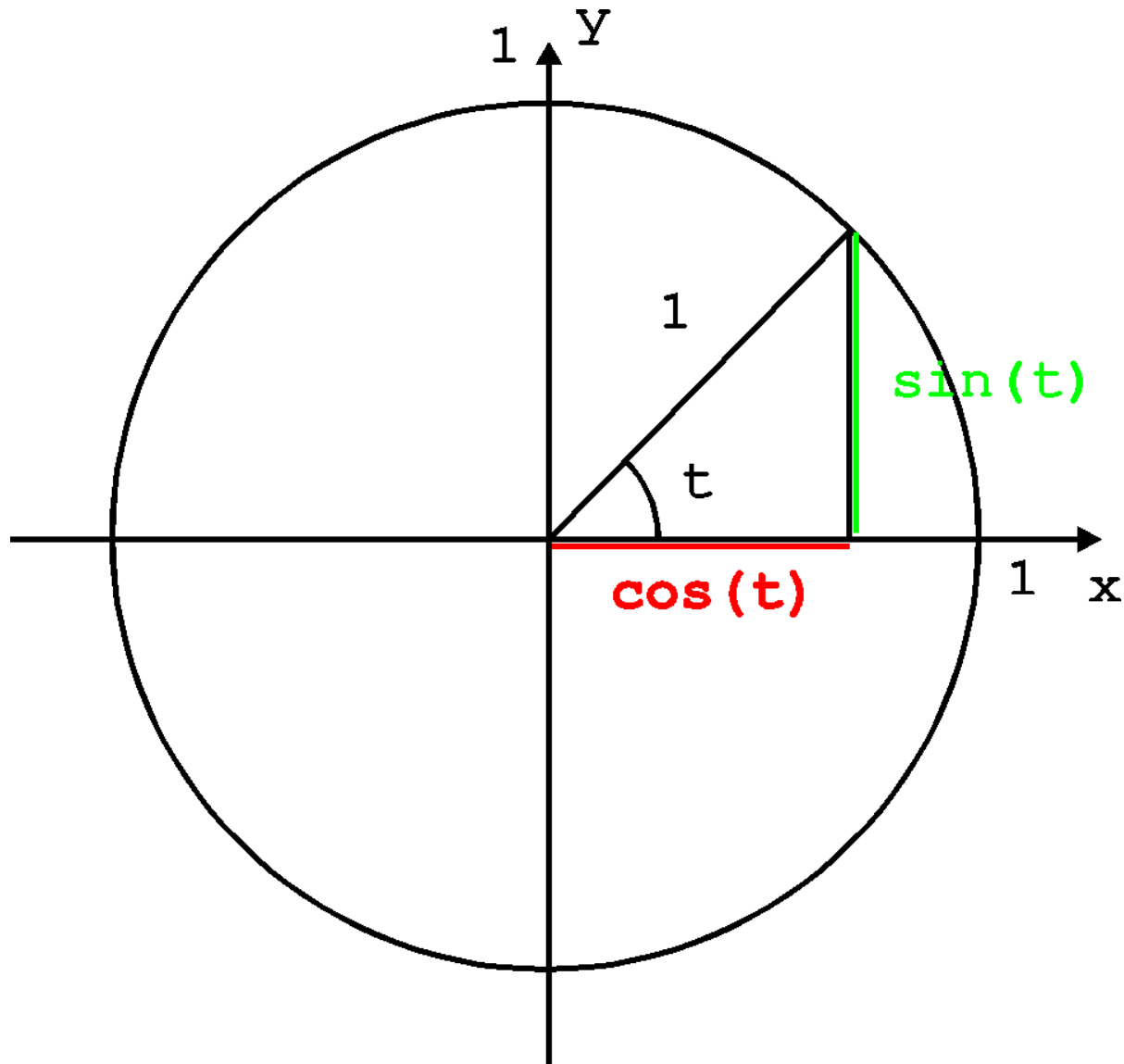

数学関数 (cos sin)

【用例】

```
#define P 3.141592          /* P は  $\pi$           */
main() {
    double a, b, c;  a = 75.0;    /* a に角度 75度 */
    b = sin(a/180*P);           /* sinの計算      */
    c = cos(a/180*P);           /* cosの計算      */
}
```

注意: $a/180 * P$ によって角度 (degree) からラジアンに変換

算術演算子

– その2 (優先順位と結合規則)

【説明】

これまでに説明した算術演算子(他にも演算子はあるが)には、優先順位がある。これはたとえば、「 $1+2*3$ 」では

$2*3$ が先に計算されて、結果は7になる

といったことである。もし「 $1+2$ 」を優先して演算したいときは、優先順位がもっとも高い () を用いて、順位を切り替える。すなわち「 $(1+2)*3$ 」とする。

結合規則

もうひとつ演算子には結合規則というものがある。一つの式の中に同順位の演算子が存在した場合、結合法則に基づいて優先評価される。たとえば、

```
a = 10;
```

```
b = 20;
```

```
a = b = 30;
```

では変数 a と b の値は共に 30 になる。これは演算子 `=` の結合規則が右結合的(右から左に結合する)となっているからである。このため式はまず右側の「 $b = 30$ 」が実行され、そのあと「 $a = b$ 」が実行される。

算術演算子

– その2 (優先順位と結合法則)

また

$$8 / 4 * 2$$

という式では ' / ' と ' * ' の優先順位は等しいけれど左結合的であるため、

$$(8 / 4) * 2$$

として働き、結果は 4 となる。

算術演算子

– その2 (優先順位と結合法則)

種類	演算子結合法則	
	カッコ	() →
	乗除	* / % →
	加減	+ - →
	比較	< <= > >= →
	等値	== != →
	論理積	&& →
	論理和	→
	代入	= += -= *= /= %= ←
	コンマ	, →

第4回課題

```
#include <GL/glut.h>
#include <math.h>

#define PI 3.141592653589793          /* 円周率 $\pi$           */

void display(void)
{
    double x, y, x1, y1, t;
    glClear(GL_COLOR_BUFFER_BIT);    /* 背景のクリア          */
    glBegin(GL_LINES);              /* 線分を描画する        */
    for(t = 0.0; t < PI; t += 0.3){
        x = cos(t);                 /* x座標を計算する        */
        y = sin(t);                 /* y座標を計算する        */
        if(t != 0.0){
            glVertex2f(x, y); glVertex2f(x1, y1); /* 始点、終点の指定 */
        }
        x1 = x; y1 = y;             /* 座標を保存しておく    */
    }
    glEnd();                        /* 線分の描画終了        */
    glFlush();                      /* 画面を再描画する      */
}
```

課題A

(a) きれいな一周の円をかけ。

始点, 終点の一致, 線分の細かさ

(b) 半径を指定し、円をかけ。EX. 半径?

```
float r; double s;
```

```
scanf("%f", &r); scanf("%lf", &s);
```

(c) n重の円をえがけ。EX. 半径, n?

(d) 楕円をn重にえがけ。EX. 半径, a, b, n?

```
(x, y) = (a * cos(t), b * sin(t))
```

課題B

(a) エピトロコイド (epitrochoid : 外トロコイド) をかけ。

Ex. a b c?

$$x = (a+b) * \cos(t) - c * \cos((a/b+1.0) * t)$$

$$y = (a+b) * \sin(t) - c * \sin((a/b+1.0) * t)$$

Ex. a=1.0, b=0.2, c=0.3

(b) cの値をかえて重ね書きをおこなえ。

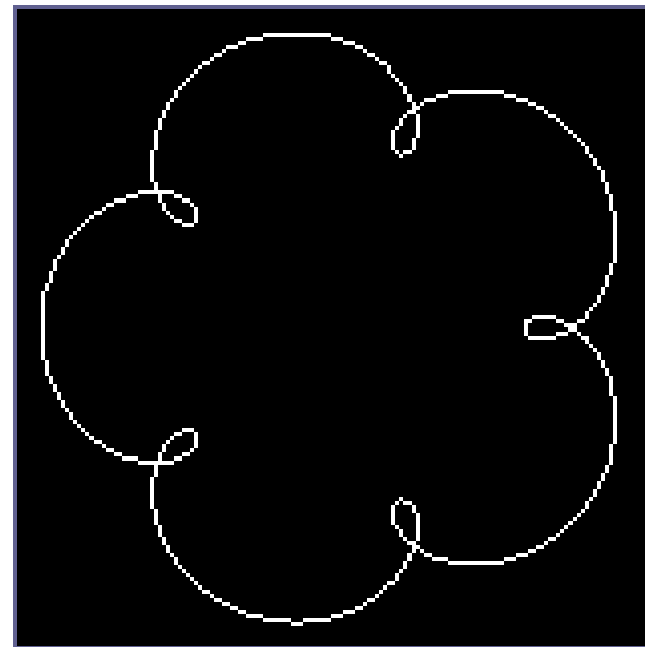

課題B

$$x = (a+b) \cos(t) - c \cos((a/b+1.0) * t)$$

$$y = (a+b) \sin(t) - c \sin((a/b+1.0) * t)$$

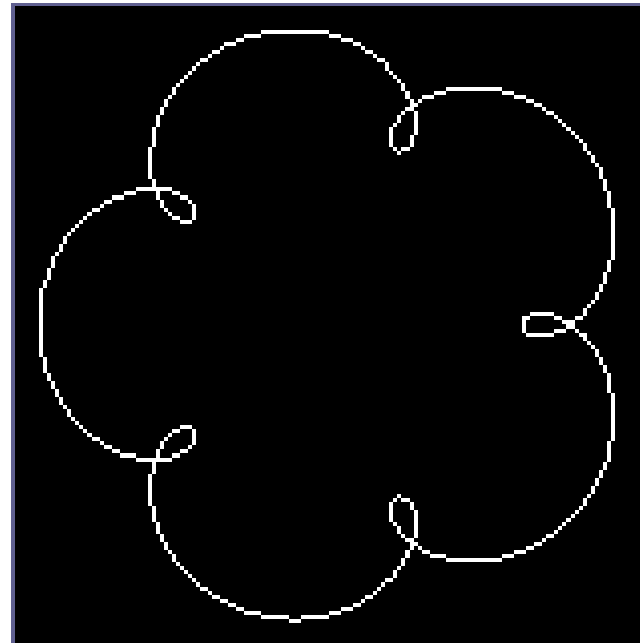
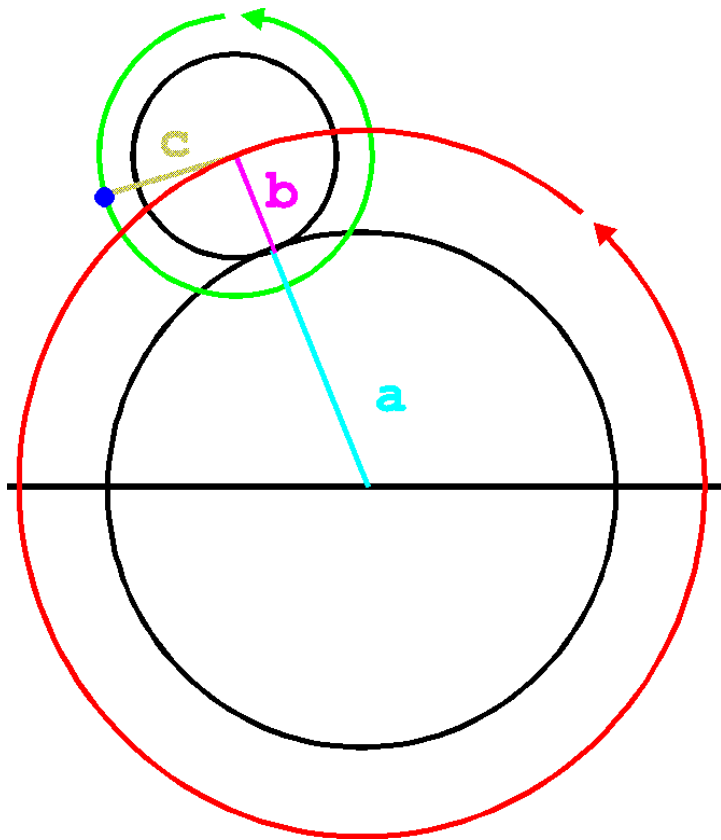

課題C

(a) ハイポトロコイド (hypotrochoid : 内トロコイド) をかけ。

Ex. a b c?

$$x = (a-b) \cos(t) + c \cos((a/b-1.0) * t)$$

$$y = (a-b) \sin(t) - c \sin((a/b-1.0) * t)$$

(b) cの値をかえて重ね書きをおこなえ。

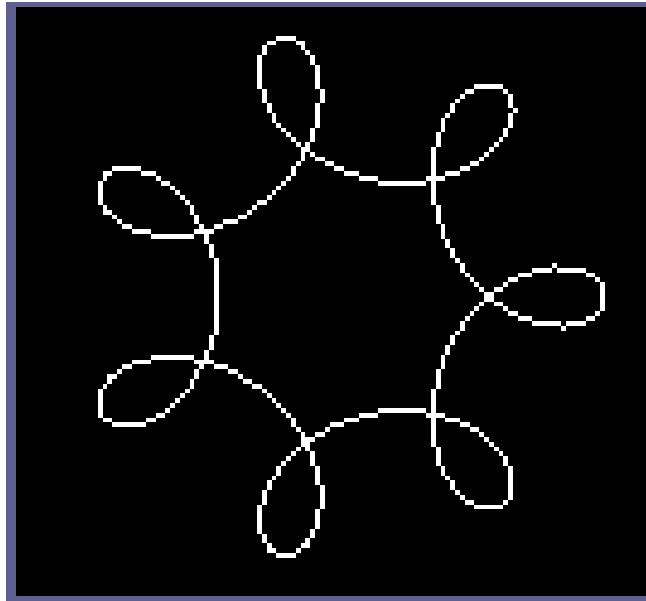

課題C

$$x = (a-b) \cos(t) + c \cos((a/b-1.0) * t)$$

$$y = (a-b) \sin(t) - c \sin((a/b-1.0) * t)$$

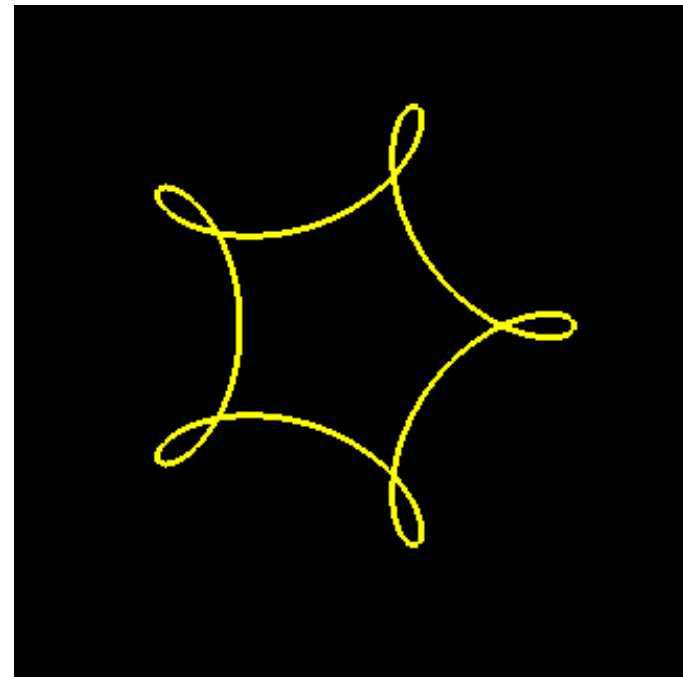
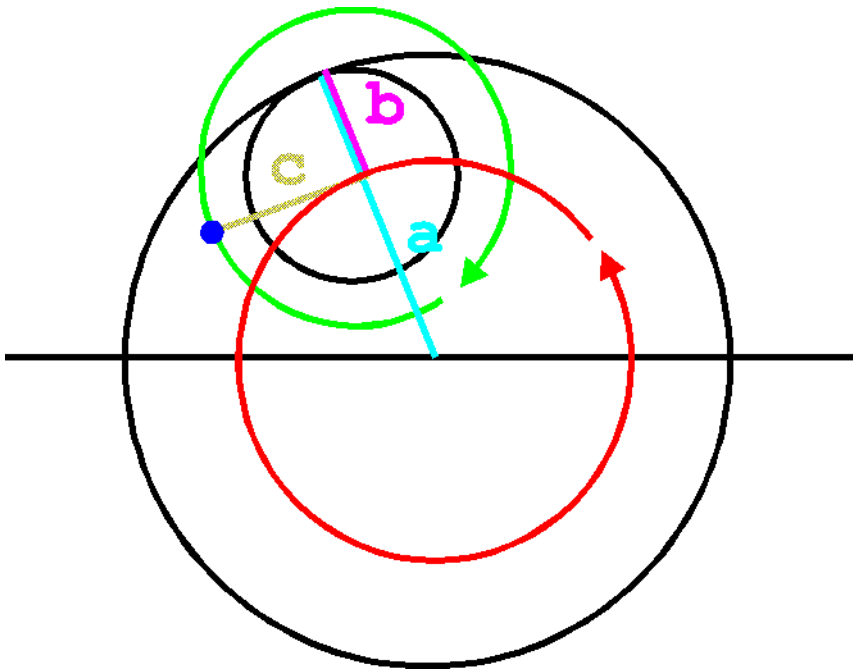

まとめ

- ビジュアル情報処理

 - 1.3.4 投影変換

 - 1.3.5 いろいろな座標系と変換

- OpenGL

 - 投影変換

 - 曲線の描画

 - トロコイド(外トロコイドと内トロコイド)